



Simplify your Life.



## STAFFA FISSA PER TV A SCHERMO PIATTO

Supporto a parete

*Guida all'installazione*

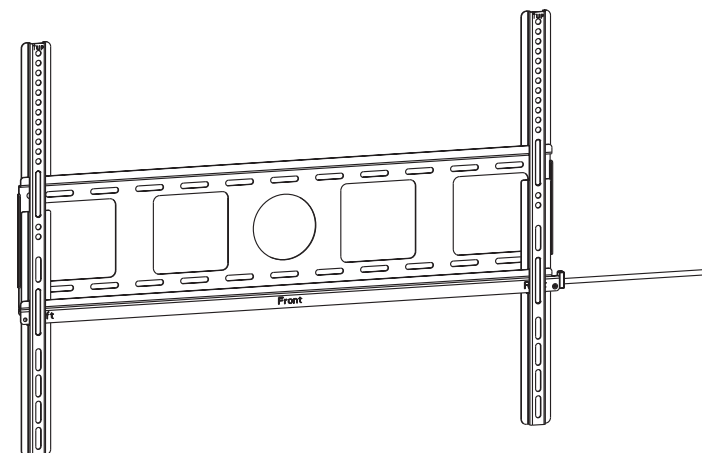

**IMPORTANTE:** Se non si comprendono le modalità di installazione, si prega di contattare un tecnico specializzato.

**ATTENZIONE:** Questo supporto è stato studiato per il montaggio a parete di TV a schermo piatto di peso non superiore a 35Kg. (77 lb.) corrispondenti normalmente a televisori da 23" a 37"

Verificare le istruzioni dell'apparecchio TV per determinarne il peso. L'utilizzo di apparecchi più pesanti rispetto al quanto indicato può provocare danni agli oggetti ed alle persone.

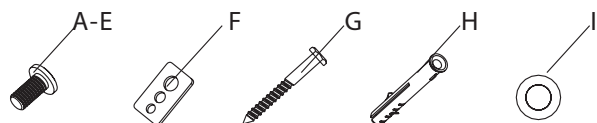
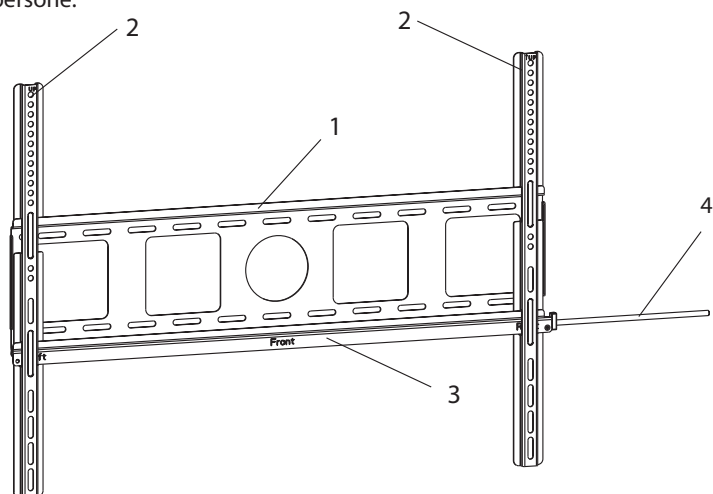

ID	Qt.	Descrizione
1	1	Supporto a parete
2	2	Staffa
3	1	Barra di bloccaggio
4	1	Giunto girevole
A	4	Vite per dado M4X12 mm
B	4	Vite per dado M4X16 mm
C	4	Vite per dado M5X16 mm

ID	Qt.	Descrizione
D	4	Vite per dado M6X16 mm
E	4	Vite per dado M8X16 mm
F	4	Rondella quadrata
G	4	Vite lunga
H	4	Stop in plastica da parete
I	4	Rondella vite lunga

L'aspetto effettivo e la quantità delle parti possono variare rispetto alle illustrazioni

### Fase 3: Agganciare lo schermo

**Attenzione:** In alcuni casi, per sollevare lo schermo televisivo, occorrono due persone. Prima sollevare lo schermo a cui sono agganciate le staffe portandolo verso il supporto a parete, poi agganciare le staffe sulla parte alta del supporto a parete. Ruotare lo schermo per consentire alla parte inferiore delle staffe di agganciarsi sulla parte bassa del supporto a parete, come illustrato nella figura 3a. Utilizzare poi la barra di fissaggio (3) per impedire che lo schermo venga incidentalmente rimosso o si sganci dal supporto a parete. Quando si inserisce la barra bloccante nel supporto a parete, ci si può aiutare utilizzando l'asticella rotante (4), come illustrato nelle Fig. 3b e Fig. 3c.

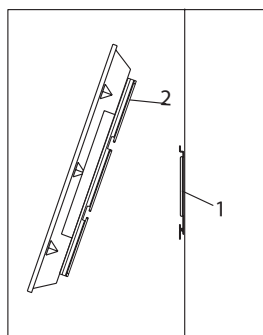

Fig 3a

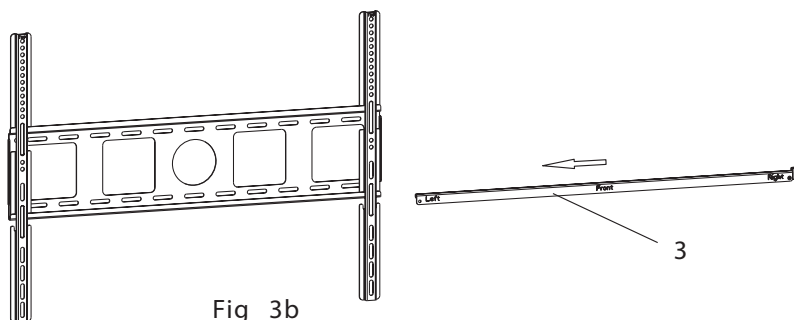

Fig 3b

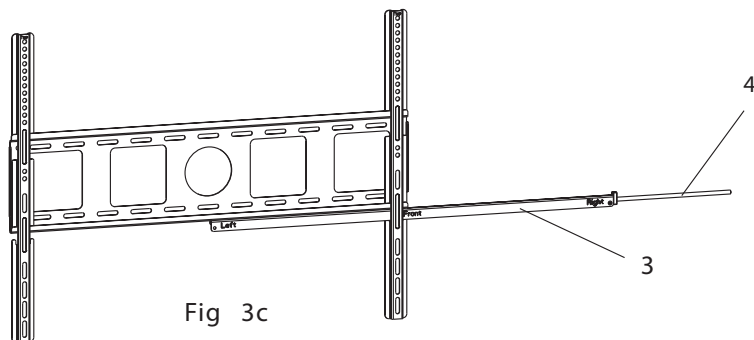

Fig 3c

**AVVISO DI SICUREZZA:** non siamo responsabili di alcuna lesione personale o danno a cose imputabili a manovre errate, montaggio errone, assemblaggio inadeguato o utilizzo errone di questo prodotto.

**Nota:** La ferramenta compresa nel kit non è adatta al montaggio su pareti montanti in acciaio. E' a cura dell'installatore valutare le viti corrette in funzione del tipo di parete su cui si deve fissare il supporto. Se non si conosce con certezza il tipo di parete su cui si deve effettuare il montaggio, occorre consultare un esperto. Se la ferramenta fornita non è idonea, si prega di rivolgersi al punto vendita di ferramenta più vicino.

### Fase I: Agganciare la staffa alla TV

Controllare il manuale della TV per verificare il diametro della vite per dado da utilizzare oppure scegliere una vite per dado di dimensioni adeguate, in funzione di dimensioni, peso e posizione dei fori presenti sull'apparecchio TV.

Per una corretta installazione, accertarsi che il gancio di ciascuna staffa sia rivolto verso il basso. Utilizzare le viti e le rondelle scelte per installare la staffa sul retro dello schermo. Regolare le due staffe ad altezza e livello uguali. Una volta allineate, stringere le viti.

Nota: accertarsi di orientare verso l'alto l'estremità "TUP", come illustrato nella figura 1a.

**IMPORTANTE:** Non forzare la vite nel foro, perché si potrebbero provocare danni alle apparecchiature e lesioni alle persone. Non utilizzare il trapano elettrico per fissare le viti.

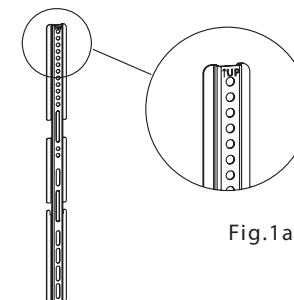

Fig.1a

Installare le staffe direttamente sul retro dello schermo utilizzando le viti e le rondelle quadrate fornite, come illustrato nella figura 1b.

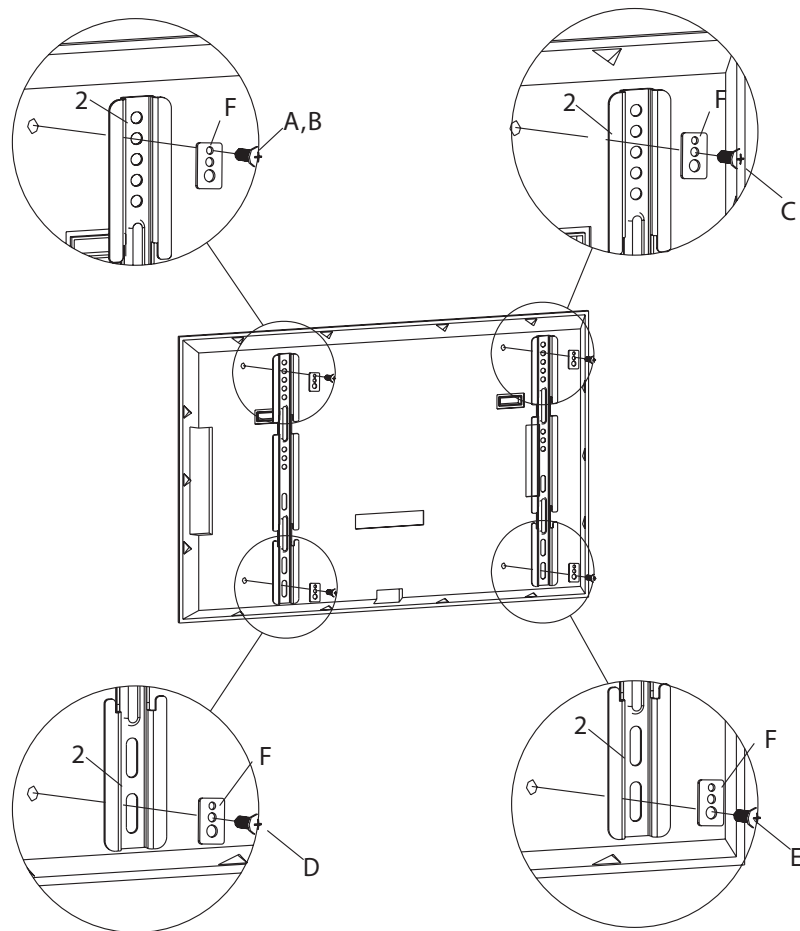

Fig 1b

## Fase 2: Attaccare il supporto alla parete

Una volta determinata la posizione del supporto, seguire le istruzioni di seguito, per installare il supporto a parete in funzione dei diversi tipi di parete – legno, cemento.

### Parete in legno:

Utilizzare un punteruolo per verificare dove sono situati i montanti, come illustrato nella figura 2b. Predisporre i fori con una punta da trapano da 5 mm, per una profondità minima di 40mm. Accertarsi che questi fori siano in linea e centrati, utilizzare il supporto da parete come sagoma per segnare il punto esatto dove effettuare gli altri tre fori e procedere alla perforazione. Attaccare il supporto da parete utilizzando le 4 viti lunghe (G) e relative rondelle (I).

### Parete in mattoni o cemento:

Utilizzare il supporto da parete come sagoma per segnare i 4 punti in corrispondenza dei quali effettuare i fori sulla parete. Tre fori saranno effettuati lungo la fila superiore delle scanalature e uno al centro di quella inferiore. Accertarsi che i tre fori siano sulla stessa linea e che vi siano almeno 200 mm tra un foro e l'altro. Preparare questi fori utilizzando una punta da cemento da 10 mm, per una profondità di almeno 50 mm. Inserire uno stop (H) in ogni foro. Attaccare il supporto da parete utilizzando le 4 viti lunghe (G) e relative rondelle (H).

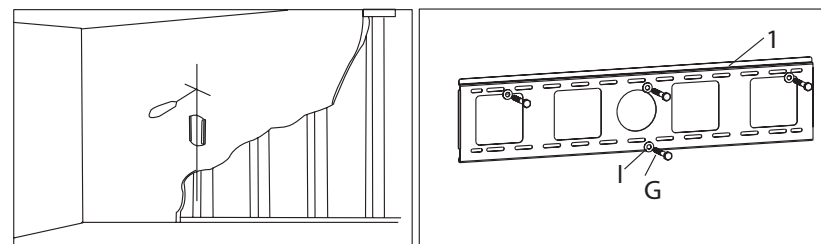

Fig 2b

Fig 2c